

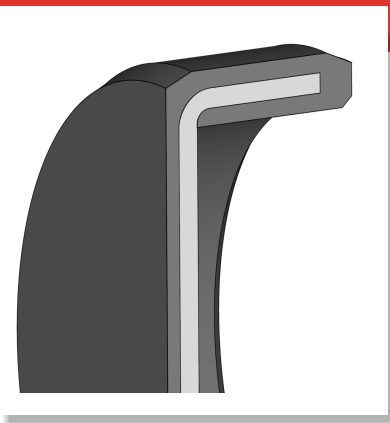

Verschlussdeckel VER01



BESCHREIBUNG

- Gummierter Außenmantel
- Dichtungswerkstoff: FKM, NBR
- Werkstoff Versteifungsblech: unlegierter Stahl DIN EN 10139 (DIN 1624)

FUNKTION

- Statische Abdichtung von Bohrungen in Gehäusen, z.B. Wellendurchführungen in Getriebegehäusen
- Dichtwirkung durch Presspassung
- Teilweise gummierter Außendurchmesser gewährleistet festen Sitz und Dichtung zwischen Außenmantel und Gehäusebohrung
- Selbsthaltend

PRODUKTVORTEILE

- Gute statische Dichtwirkung bei dünnflüssigen oder gasförmigen Medien
- Gute statische Dichtwirkung durch glatten Außenmantel
- Ausgleich von Wärmedehnung z.B. in Leichtmetallgehäusen, gute Dichtwirkung bei größeren Rauheiten und bei geteilten Gehäusen
- Zuverlässiges Design mit breitem Anwendungsspektrum für moderat anspruchsvolle Applikationen in der allgemeinen Industrie

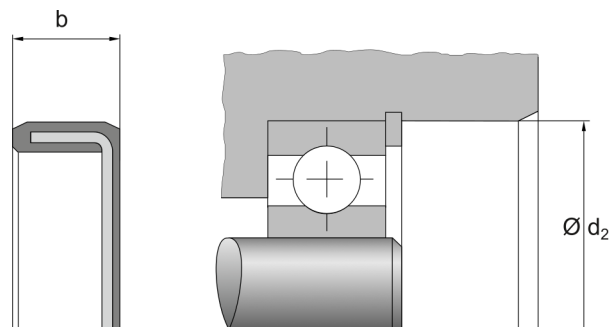

- Gutes Preis-Leistungs-Verhältnis
- Hergestellt von zertifizierten externen Lieferanten

EINSATZBEREICHE

- Getriebe
- Lagerbockabdichtung

BETRIEBSEINSATZGRENZEN

- Bei höheren Drücken sollte die Verschlusskappe, z.B. durch einen Sicherungsring abgesichert werden
- Druck [Mpa]: max. 0,05
- Die hier angegebenen Werte sind Maximalwerte und dürfen nicht alle gleichzeitig erreicht werden.

NBR

- Temperatur [°C]: -40 bis 80, kurzzeitig bis 100

FKM

- Temperatur [°C]: -25 bis 150

MEDIENBESTÄNDIGKEIT

NBR

- Gut chemische Beständigkeit gegen Mineralöle und -fette (H, HL, HLP)
- Schwerentflammbare Hydraulikflüssigkeiten HFA, HFB, HFC bis zu ca. +50°C
- Wasser bis max. +60°C
- Geringe Ozon-, Witterungs- und Alterungsbeständigkeit

FKM

- Gute chemische Beständigkeit gegen Mineralöle und -fette, synthetische Öle und Fette, Motoren-, Getriebe- und ATF Öle bis ca. +150 °C
- Kraftstoffe, schwerentflammbare Druckflüssigkeiten HFD, aliphatische, aromatische und chlorierte Kohlenwasserstoffe



DICHTOMATIK

Verschlussdeckel VER01

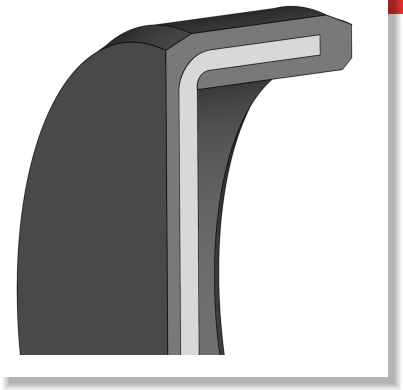

- Wasser bis max. +60°C
- Sehr gute Ozon-, Witterungs- und Alterungsbeständigkeit
- Gut chemische Beständigkeit gegen Mineralöle und -fette (H, HL, HLP)

- Empfehlungen in Anlehnung an die Revision der ISO 2230 vom 16.09.1992

KONFORMITÄT UND ZERTIFIKATE

- Bitte konsultieren Sie das für den jeweiligen Werkstoff gültige Materialdatenblatt bezüglich aktueller Informationen zu Freigaben und Zertifikaten, da diese Informationen werkstoffabhängig sind und hier nicht erschöpfend aufgelistet werden können.

GESTALTUNGSHINWEISE

- Die Ausführung des Einbauraums wird in Anlehnung an die DIN 3760 empfohlen.

MONTAGEHINWEISE

- Weder Dichtung noch Einbauraum für die Montage fetten.
- Einpressvorrichtung einige Zeit in Endstellung halten, damit eine Rückfederung bzw. eine Schrägstellung auf ein Minimum reduziert wird

LAGERUNGSHINWEISE

- Lagerungstemperatur < 25°C
- Keine direkte Wärmequellen
- Keine direkte Sonneneinstrahlung
- Keine Kondensation im Lagerraum
- Keine Einwirkung von Ozon oder ionisierender Strahlung

Die hierin enthaltenen Informationen werden als zuverlässig erachtet, es werden jedoch keinerlei Zusicherungen, Garantien oder Gewährleistungen jeglicher Art in Bezug auf ihre Richtigkeit oder Eignung für irgendeinen Zweck gegeben. Die hierin wiedergegebenen Informationen basieren auf Labortests und sind nicht unbedingt indikativ für die Leistung des Endprodukts. Vollständige Tests und Leistungen des Endprodukts liegen in der Verantwortung des Anwenders.

© Freudenberg FST GmbH | dichtomatik.fst.com